

# MANUAL DE FABRICACION SERIE PERIMETRAL + CORTE RECTO



Serie Perimetral 70 Corte Recto

## Características especiales de la Serie:

- Sistema de corredera de gama media, con marco perimetral de 70 cm de ancho y hojas de corte recto.
- Capaz de adaptarse a casi todas las soluciones mediante sus 3 medidas de marco perimetral con carriles de rodadura anchos.
- No se necesita realizar cortes a 45° ni mecanizados para escuadras por lo que es una carpintería sencilla en montaje y diseño.
- Compatible con el Sistema Abisagrado de 70 mm de ancho (U005).

## Geometría de la Serie:

Marco perimetral de doble carril de 45 y 70 mm y triple carril de 105 mm.

Hojas de 60x28.5 mm (lateral), 53x33.65 mm (central) 60x25.9 mm (horizontal).

Espesor 1.2 mm.

Hojas rectas.

Unión atornillada.

Hueco de Vidrio 16 mm.

## Acristalamiento:

Espesor máximo de vidrio o paneles 16 mm y mínimo 4 mm (según tabla de acristalamiento).

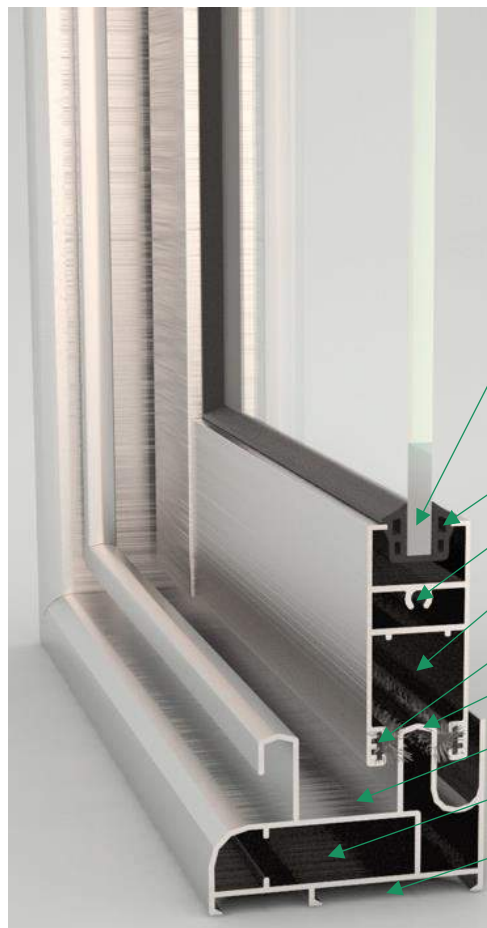

16 mm de hueco de vidrio simple o insulated

Juntas de EPDM o silicón (hasta 2 mm)

**Gusanillo** para la unión entre perfiles

Amplio espacio para rodamientos y cierres

Canal para felpas y escuadras de alineación

Carriles de rodadura con base para gancho de cierre

Espacio entre carriles para cortavientos

Espacio para escuadras

Posibilidad de anclaje en solapa de pre-marco

MANUAL DE MONTAJE SERIE DE CARPINTERÍA DE ALUMINIO CORREDERA CARBONE  
MARCO PERIMETRAL + HOJAS DE CORTE RECTO

**Contenido**

1. CORTE DE PERFILES .....	3
2. MECANIZADO PARA ESCUADRAS DE MARCO .....	4
3. MECANIZADO DE HOJAS .....	5
4. MECANIZADO PARA CIERRE .....	6
5. MECANIZADO PARA DESAGÜES .....	7
6. COLOCACIÓN DE FELPAS EN LAS HOJAS .....	8
7. INSERCIÓN DE CORTAVIENTOS .....	9
8. MONTAJE DE LAS RUEDAS .....	10
9. MONTAJE CIERRE .....	11
10. MONTAJE DE ESCUADRAS EN EL MARCO .....	12
11. MONTAJE DE LAS HOJAS LATERALES .....	13
12. MONTAJE DE LAS HOJAS CENTRALES .....	14
13. ACRISTALAMIENTO .....	15
14. COLOCACIÓN DE HOJAS .....	16
15. FIJACIÓN CORTAVIENTOS .....	17
16. REGULACIÓN .....	17
17. MONTAJES FINALES MARCO .....	17

## 1. CORTE DE PERFILES

Los perfiles de marco se cortarán a 45°.



Imagen 1.1. Perfil marco perimetral con corte a 45°.

Los perfiles de hoja se cortarán a corte recto.



Imagen 1.2. Perfiles de hoja con corte recto (lateral, horizontal y central).

Las dimensiones y descuentos a aplicar para calcular las dimensiones de estos elementos, se calcularán según las *"hojas de corte"*, teniendo en cuenta la serie, tipología de perfiles y composición de la ventana.

Es necesario comprobar el estado de los perfiles una vez cortados, por si tuvieran algún tipo de desperfecto y para que cumplan las medidas calculadas.

## 2. MECANIZADO PARA ESCUADRAS DE MARCO

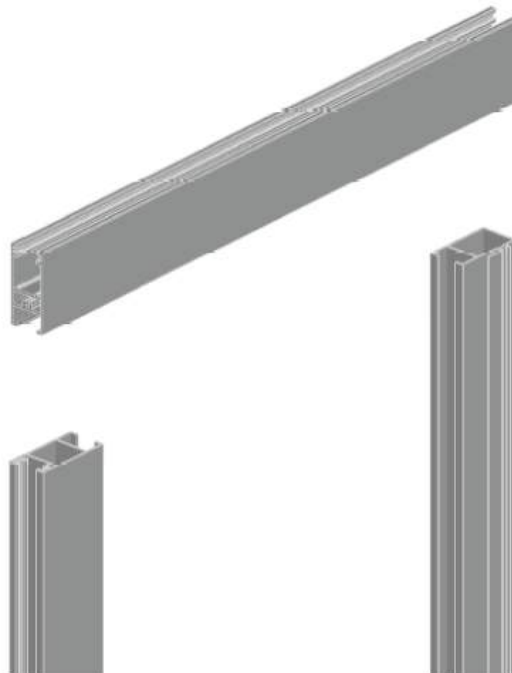
El mecanizado para la escuadra se ha de realizar en la cara sobre la que trabaja la escuadra, y en los dos extremos de los perfiles de marco.



Imagen 2. Mecanizado para escuadra de bloqueo en perfiles de marco.

Las dimensiones del mecanizado vienen establecidas en las *"hojas de mecanizado"*.

## 3. MECANIZADO DE HOJAS

Realizar el troquelado en ambos extremos de las hojas verticales (centrales y laterales) para:

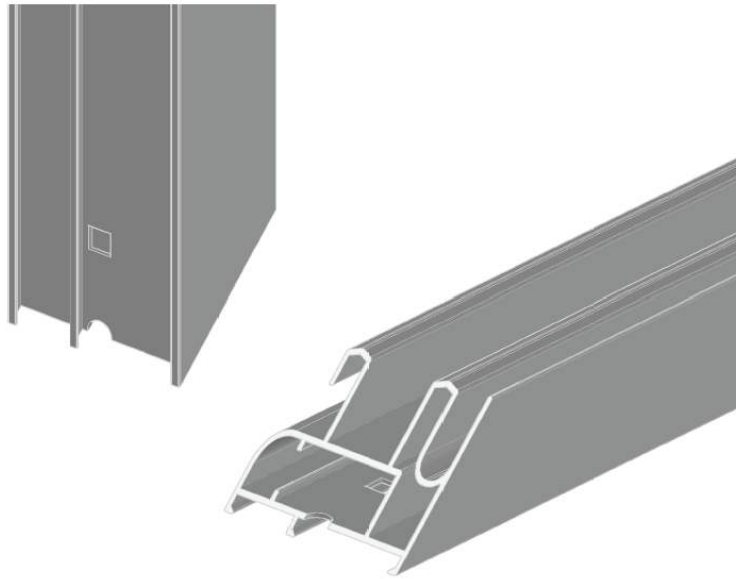
- Encajar y ensamblar las hojas horizontales.
- Permitir el paso del carril de marco.

Las dimensiones de los mecanizados vienen establecidas en las *"hojas de mecanizado"*.



Imagen 3.1. Mecanizado en hojas laterales.



Imagen 3.2. Mecanizado en hojas centrales.

#### 4. MECANIZADO PARA CIERRE

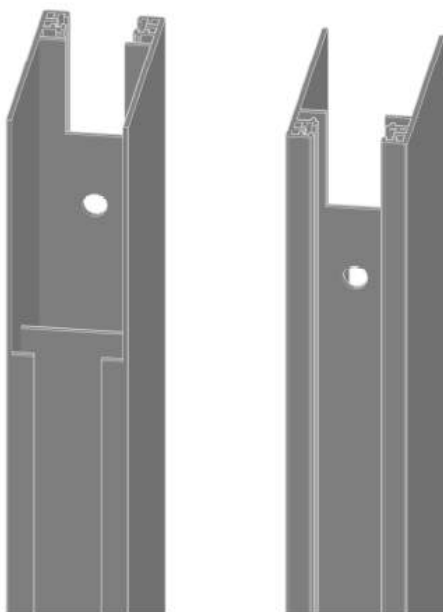
Mecanizado necesario para la colocación del cierre embutido, y el paso del gancho de cierre a través del tabique de la hoja

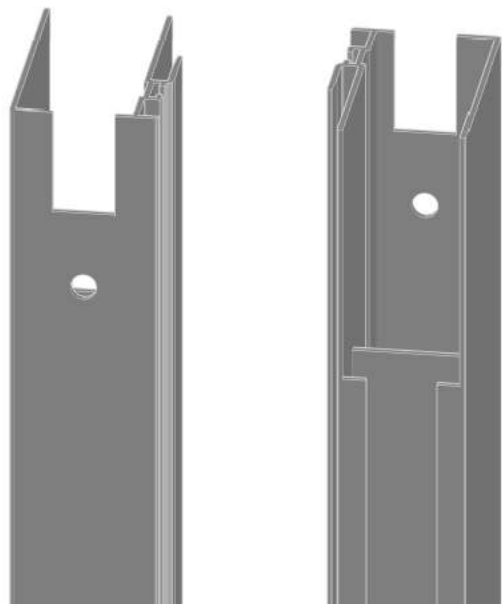

Imagen 4. Mecanizado para cierre embutido y paso de gancho.

Este mecanizado se realiza en los perfiles verticales de hoja lateral.

Las dimensiones de este mecanizado vienen establecidas en las “*hojas de mecanizado*”.

La altura recomendada para la situación de este mecanizado son las siguientes:

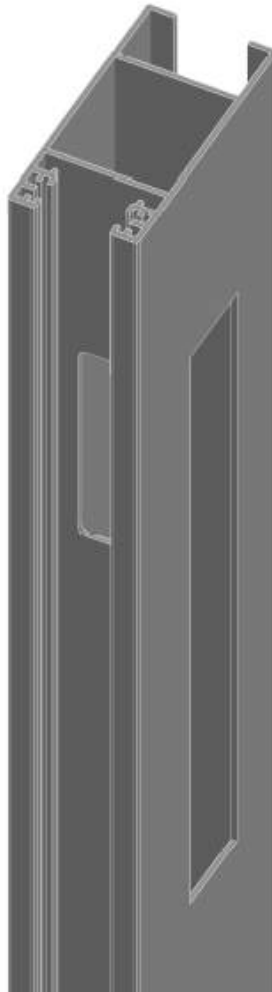
- Balconera: centro del mecanizado a 1050 mm del suelo
- Ventana: Centro del mecanizado en el centro del perfil vertical o a 1400 mm del suelo.

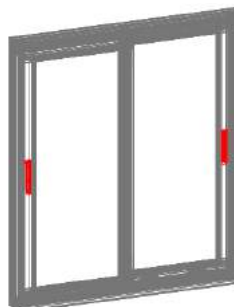

## 5. MECANIZADO PARA DESAGÜES

Las dimensiones del mecanizado vienen establecidas en las "hojas de mecanizado".

El mecanizado se realiza en el carril exterior, en la zona no cubierta por la hoja exterior.

Se mecanizarán siempre dos desagües en la parte inferior del marco, a unos 60 mm del vértice del marco y a 60 mm de la hoja central.

La distancia máxima entre desagües es de 300 mm.



Imagen 5. Mecanizado para desagües.



## 6. COLOCACIÓN DE FELPAS EN LAS HOJAS

Se insertan las felpas en todos los perfiles de la hoja, horizontal, lateral y central. Cortando la felpa a la medida.

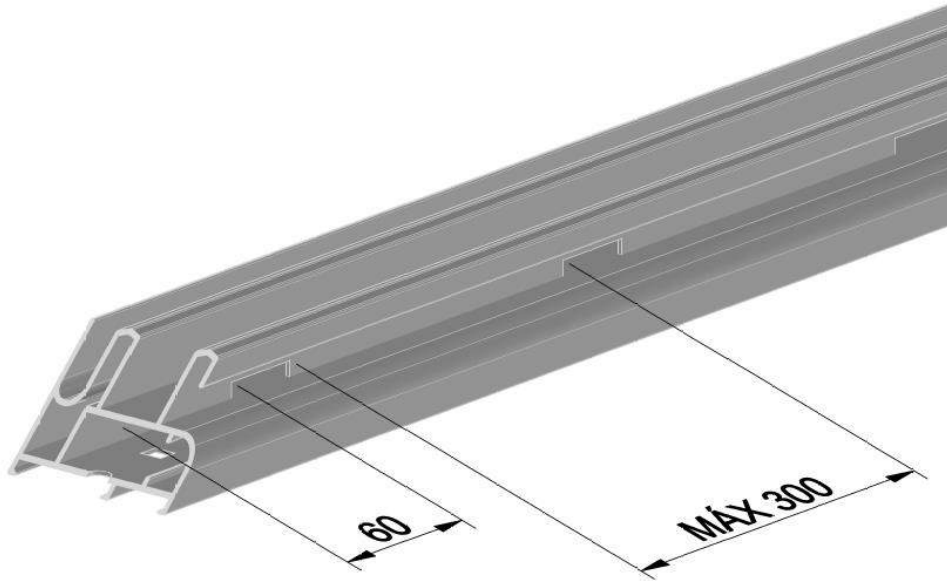

Imagen 6. Colocación de felpas en hojas (horizontal, lateral y central).



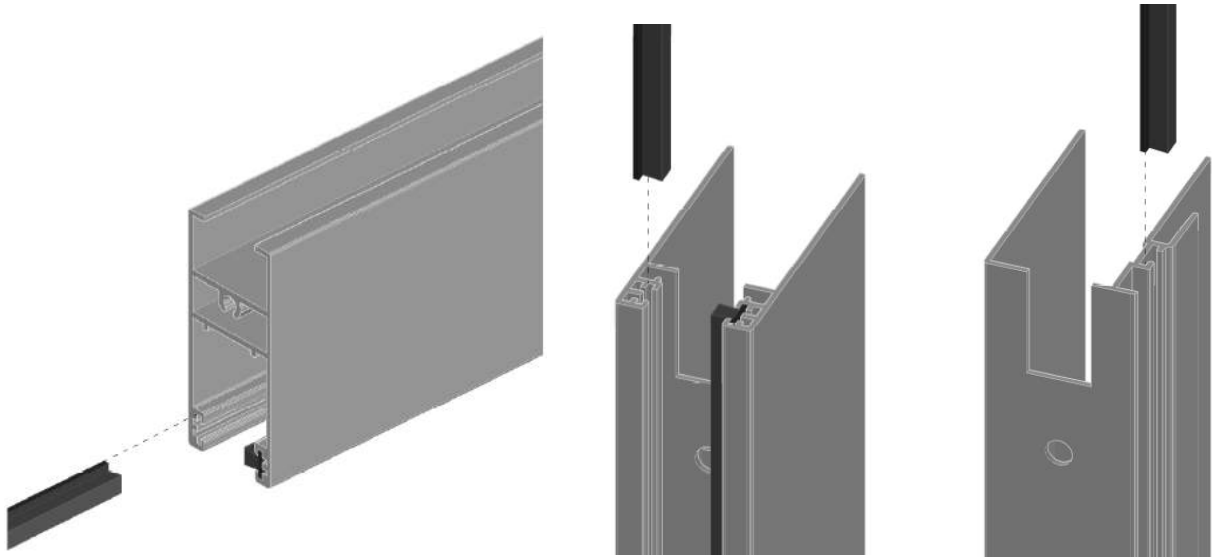

## 7. INSERCIÓN DE CORTAVIENTOS

Los cortavientos superior e inferior se introducen a través del perfil de marco “a bayoneta”.

El cortaviento inferior se coloca en medio del marco, se le aplica sellante y se fija con tornillos.

La posición del cortaviento superior se fijará más adelante.



Imagen 7. Cortavientos en marco perimetral superior e inferior.

Cortavientos Superior



Cortavientos Inferior



## 8. MONTAJE DE LAS RUEDAS

Las ruedas se introducen a bayoneta por el perfil inferior de hoja horizontal y se fijarán con los tornillos.

Fijarlas aproximadamente a 100 mm de los extremos de los perfiles.

Los tornillos de regulación de las ruedas deben de quedar mirando hacia el exterior del perfil.



Imagen 8. Colocación de las ruedas en los perfiles horizontales inferiores.



## 9. MONTAJE CIERRE

Se introducirá el cierre en el mecanizado realizado previamente en el perfil de hoja lateral y lo fijaremos. La fijación del cierre puede ser con clip o con tornillos.

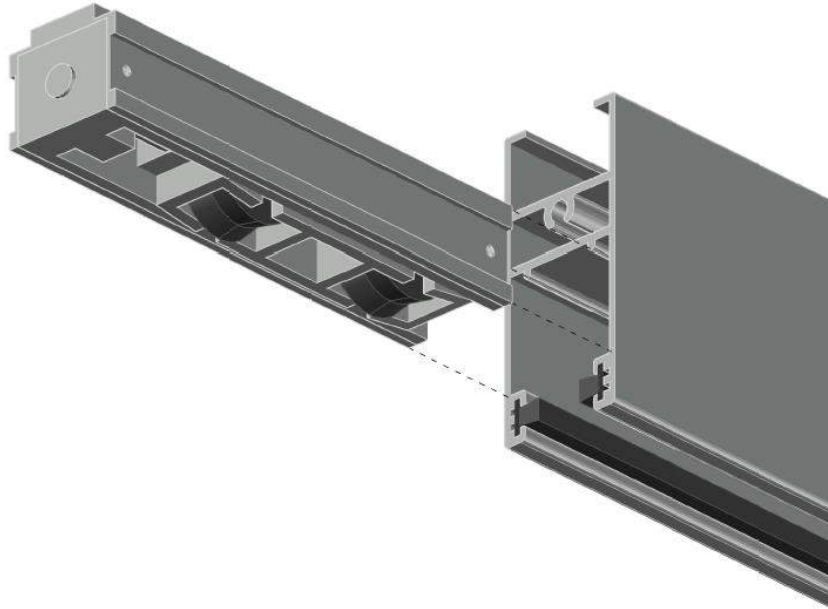
Se fijará el contra-cierre en el carril de marco correspondiente, teniendo en cuenta la altura a la que está situado el cierre. Se recomienda realizar esta operación cuando la ventana esté armada y las hojas reguladas.



Imagen 9.1. Montaje de cierre embutido y uña en hoja vertical.



Imagen 9.2. Montaje de contracierre en el marco perimetral

Cierre embutido hoja  
Uña cierre para Corte Recto  
Contracierre marco perimetral

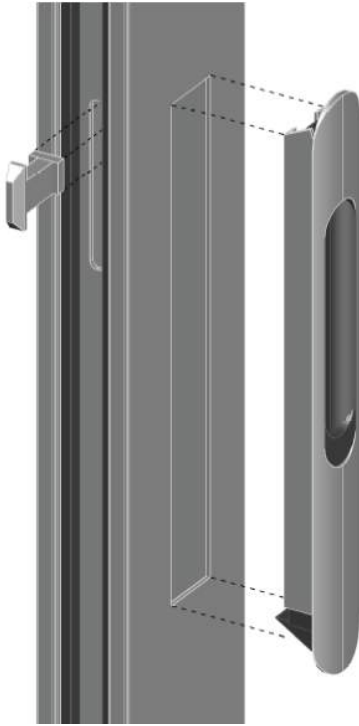

## 10. MONTAJE DE ESCUADRAS EN EL MARCO

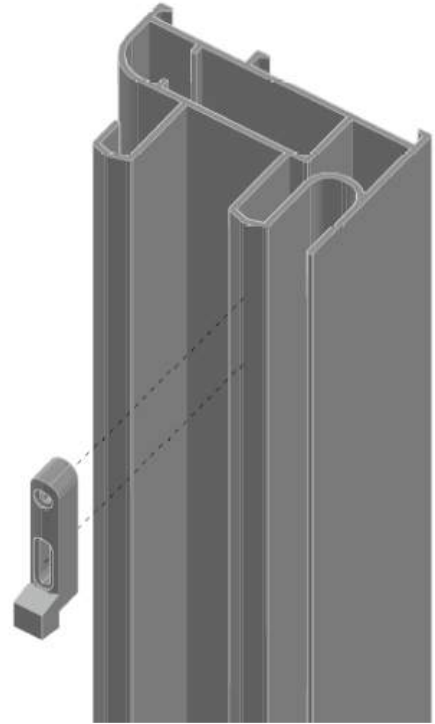
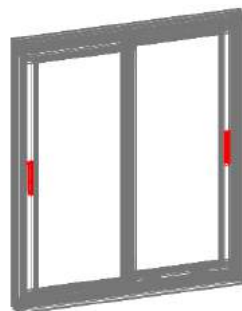
Debe aplicarse sellante en las caras de unión que forman los ingletes, para garantizar su estanqueidad.

Posteriormente se insertan todas las escuadras necesarias, escuadras de ensamblaje (bloqueo o muelle) y escuadras de alineamiento.

Para el montaje del inglete, se aprieta la escuadra hasta que se cierre por completo.

Se ha de comprobar que el inglete está correctamente cerrado.



Imagen 10. Montaje de escuadras en marco perimetral.



## 11. MONTAJE DE LAS HOJAS LATERALES

Seguir los siguientes pasos:

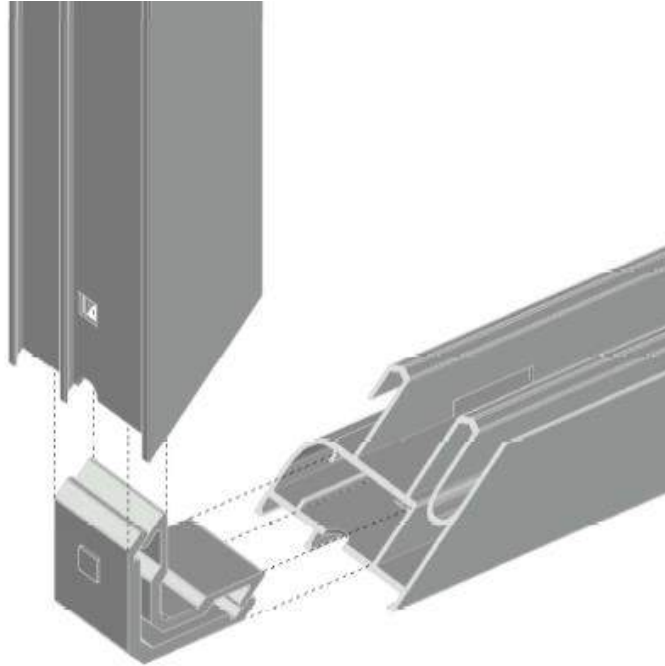
- Insertar la hoja horizontal superior en el mecanizado del extremo superior de la hoja lateral.
- Introducir el tope lateral superior a bayoneta en la hoja lateral.
- Sujetar el tope y la hoja lateral mediante un tornillo que rosca en el gusano de la hoja horizontal superior.
- Insertar la hoja horizontal inferior en el mecanizado del extremo inferior de la hoja lateral.
- Introducir el tope lateral inferior a bayoneta en la hoja lateral.
- Sujetar el tope y la hoja lateral mediante un tornillo que rosca en el gusano de la hoja horizontal inferior.



Imagen 11. Montaje de hojas laterales.



## 12. MONTAJE DE LAS HOJAS CENTRALES

Seguir los siguientes pasos:

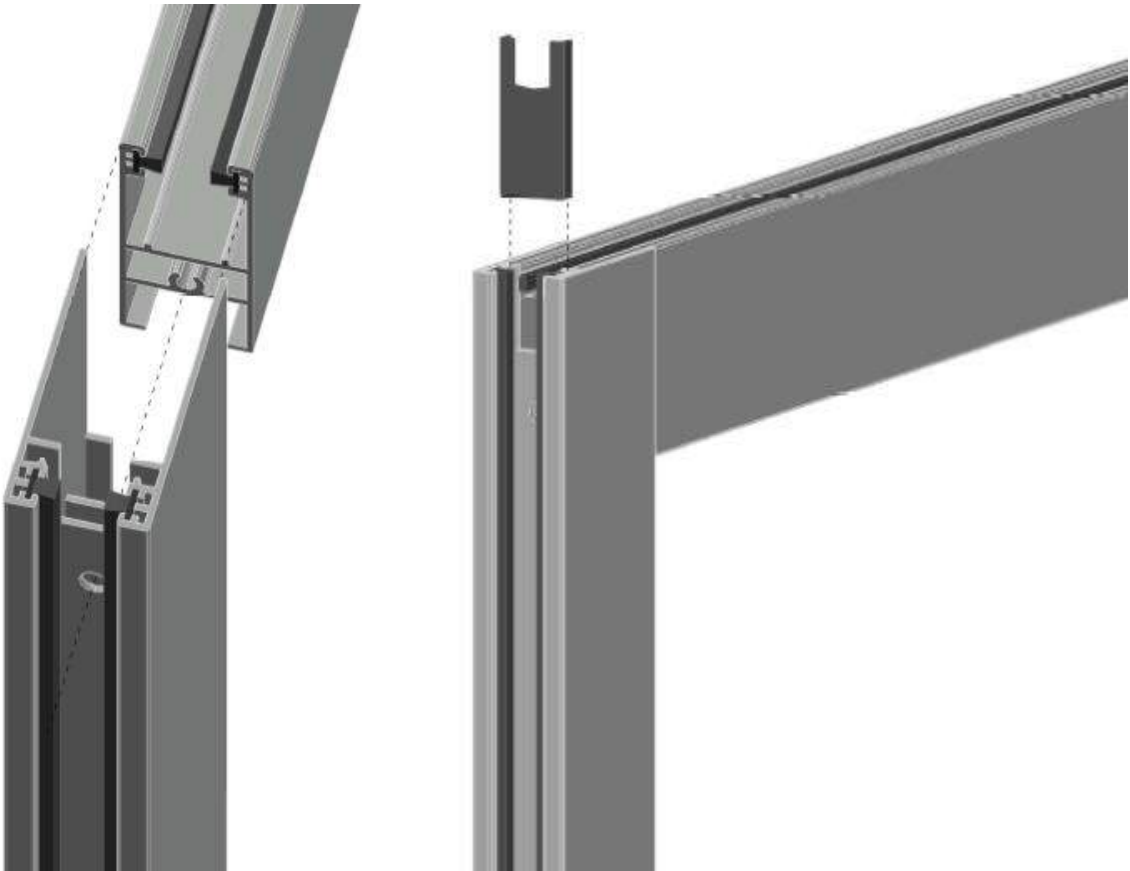
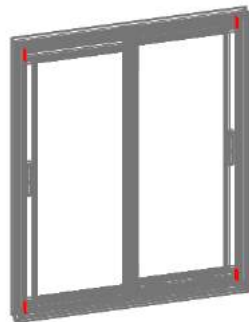
- Insertar la hoja horizontal superior en el mecanizado del extremo superior de la hoja central.
- Introducir el tope central superior a bayoneta en la hoja central.
- Sujetar el tope y la hoja central mediante un tornillo que rosca en el gusano de la hoja horizontal superior.
- Insertar la hoja horizontal inferior en el mecanizado del extremo inferior de la hoja central.
- Introducir el tope central inferior a bayoneta en la hoja central.
- Sujetar el tope y la hoja central mediante un tornillo que rosca en el gusano de la hoja horizontal inferior.
- Poner las tapas (a clip) a los topes centrales.



Imagen 12. Montaje de hojas centrales.



### 13. ACRISTALAMIENTO

- a. Armar las hojas lateral + horizontal superior + horizontal inferior (ver ap. 11).
- b. Colocar los calzos sujetándolos con sellante o silicona
- c. Introducir el vidrio
- d. Terminar de armar la hoja completa, montando la hoja central (ver ap. 12) escuadras entre hoja inferior y central y entre hoja superior y central.
- e. Colocar la junta exterior de acristalar.
- f. Colocar la junta de acristalado interior

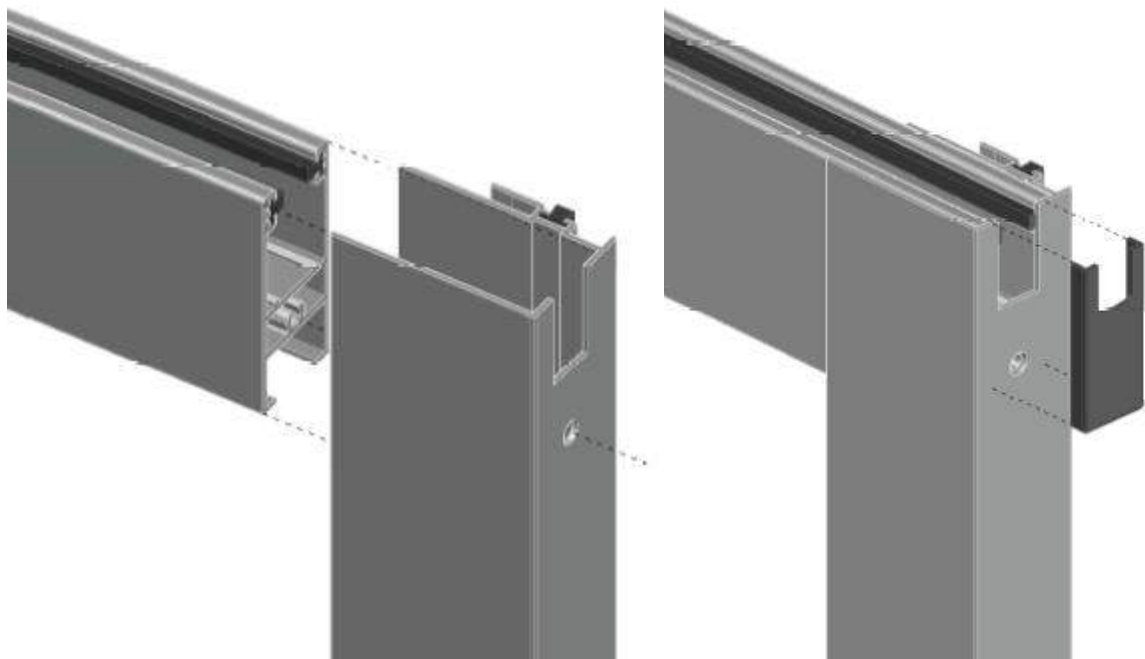
Tipos de calzos:

- Calzo de apoyo: C1 (deben colocarse inmediatamente encima de las ruedas).



Imagen 13.1. Calzos de apoyo C1.

- Calzo perimetral o de colocación: C2 (la posición depende del diseño del marco).

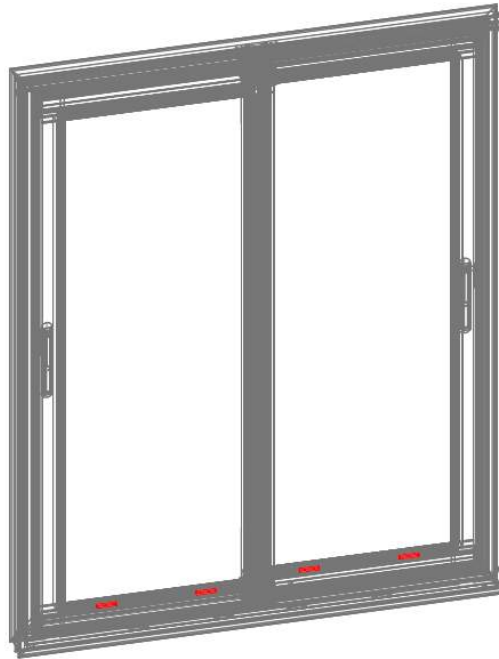

Imagen 13.2. Calzos de apoyo C2.

## **14. COLOCACIÓN DE HOJAS**

Se procederá a ubicar las hojas sobre los carriles del marco de la ventana.

En primer lugar debe colocarse la hoja exterior, y en segundo lugar la hoja interior.

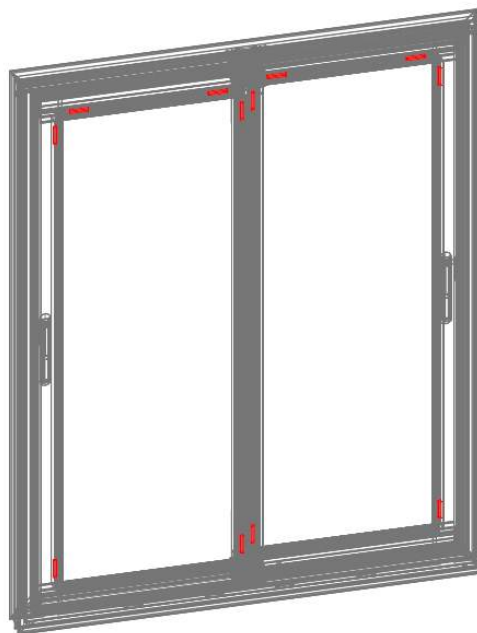
Para su colocación, haremos coincidir en primer lugar la parte superior de la hoja en el carril correspondiente en el marco (Int. o Ext.) y posteriormente la parte inferior de la hoja en el mismo carril (Int. o Ext.) de la parte baja del marco.

Introduciremos la segunda hoja de la misma manera que la primera pero esta vez en el carril que queda libre.

Comprobamos el desplazamiento de las hojas en todo su recorrido a través del marco.

## **15. FIJACIÓN DE CORTAVIENTOS**

El cortavientos inferior ya lo tendremos fijado en el centro del marco antes de colocar las hojas.

Así pues, una vez tengamos las hojas en su posición deberemos fijar el cortavientos superior.

Guiaremos el cortaviento hasta el centro del cruce de las dos hojas y fijaremos los tornillos.

Ver ilustración del apartado 7.

## **16. REGULACIÓN**

Una vez montadas las dos hojas en el marco se procede al ajuste de la ventana. Para ello se comprobará: Unión entre cruce de hojas y hojas, y remotes de hoja sobre marcos.

Si existe alguna pequeña diferencia se ha de intentar compensar regulando las ruedas hasta que las hojas queden en su posición ideal.

Se ha de comprobar que las hojas en posición cerrada ejercen una presión adecuada para garantizar el correcto aislamiento y evitar forzar las maniobras del herraje. En caso contrario se seguirá regulando el herraje hasta conseguirlo.

Ajuste de los topes de hoja.

- Soltar los tornillos que los sujetaban provisionalmente
- Desplazar los topes hasta ajustarlos a los carriles del marco
- Apretar los tornillos definitivamente

Ajuste de las tapas de hoja central.

- Ajustar las tapas de hoja central a los carriles de los marcos.
- Apretar los tornillos de fijación de las tapas.
- Cerrar las tapas, clipando sobre las bases atornilladas
- Ver ilustración del apartado 13.

## **17. MONTAJES FINALES MARCO**



## Serie Perimetral de 70 Corte Recto

Colocación de los contra-cierres, alineados con los cierres y las uñas de cierre.

Ver ilustración del apartado 10.

Se colocarán tapones de salida de agua en todos los mecanizados realizados para este fin.